

morgan

club

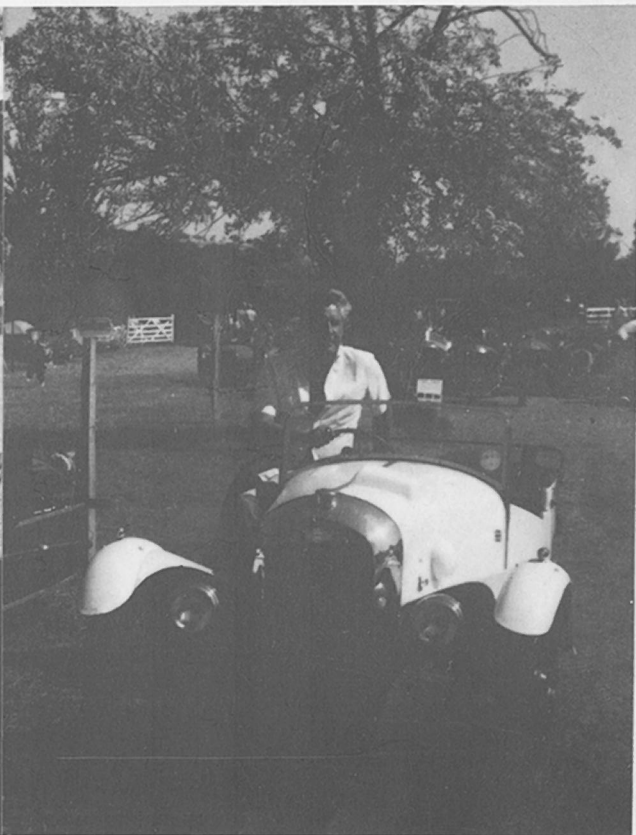

france

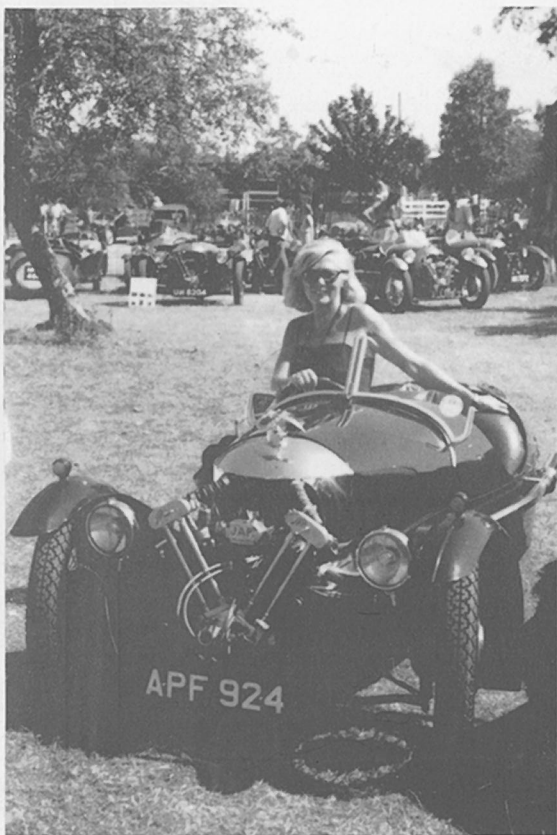

DECEMBRE 84

news n° 34

Correspondance: c/o C. KACHELMANN 23. avenue Jean Moulin 75014 PARIS

1. ENSEMBLES

1.01	Badge Français.....	180 F
1.02	Auto-collants Mols Mog.....	5 F
1.03	Badge Anglais.....	180 F
1.04	Insigne en fil ailes Morgan.....	85 F
1.05	Emblème ailes Morgan 4/4 plus 4 ou plus 8.....	30 F
1.06	Auto-collant M.C.F.....	5 F
1.07	Emblème tissu adhésif.....	35 F

2. POSTERS et PAPIER

2.01	Poster Mols Mog.....	12 F
2.02	Poster Pontivy.....	20 F
2.03	Poster BORIS VIAN.....	150 F
2.04	Poster le Vesinet.....	20 F

3. ACCESSOIRES VESTIMENTAIRES

3.01	Boutons de manchettes.....	45 F
3.02	Epingle cravate.....	25 F
3.03	Foulard bleu : Homme 18 x 100.....	115 F
	Femme 70 x 70.....	65 F
3.04	Emblème français de boutonnière.....	20 F
3.05	Emblème anglais de boutonnière.....	25 F
3.06	Cravate bleue avec emblème Morgan.....	46 F

4. LIVRES

4.01	Tout en anglais manuel mécanique et carrosserie des 4/4 et plus de 36 à 77.....	75 F
4.02	Four wheeled Morgan : Vol 1 Ken Hill.....	95 F
	Vol 2 Ken Hill.....	105 F
4.03	First and last of reals sports car Bowden.....	105 F
4.04	More Morgan.....	115 F
4.05	Moggie C. Musgrove.....	120 F
4.06	Morgan year book 81 C. Musgrove.....	120 F
4.07	Manuel d'entretien 4/4 - plus 4 - plus 8 - 4 vit - 5 vit.....	35 F

BUREAU DU CLUB

- Président d'honneur	C. KECHELMANN
- Président	J. FROT
- Secrétaire	L. RINGO
- Membres	J. Ch. FROT
	G. GOFFIN
	J. LAMBERT

DELEGUES REGIONAUX

- Paris Ile de France	D. THEPENNIER
	R. LEMERCIER
- Pays de Loire	D. HALLAWELL
- Sud-Est	M. LOUCHE
- Sud-Ouest-Pyrennées	B. SIEGEL
- Poitou Charente	J.P. MARTY
- Bretagne	J. HELO

M. LOUCHE

Campagne Cambronne

Quartier Jonquerolles

13980 ALLEINS

J. HELO

18, rue du Pont

56300 PONTIVY

B. SIEGEL

LE SOLEIL BLEU Bât. 2

Promenade de la Côte Radieuse

66140 LE CANET PLAGE

J.P. MARTY

17000 LA ROCHELLE

D. HALLAWELL

77, rue du Père Corentin

74014 PARIS

D. THEPENN FR

77, rue Thomouge BP 23

93330 NEUILLY S/MARNE

R. LERMECIER

4, rue Gambetta

77170 BRIE COMTE ROBERT

Nom..... Prénom.....

Adresse.....

Veillez me faire parvenir les articles dont les références suivent.....

..... ci-joint en règlement un chèque de :..... francs

Le..... Signature

EDITORIAL

Comme le temps passe ! un an déjà
c'est l'occasion de faire le bilan .

Nous avons eu beaucoup de nouveaux
adhérents , tant mieux , Le succès des MOG
va grandissant , 120 Morgan l'ont prouvé au
Vésinet . C'est du travail , du soucis , de la
joie aussi alors je pense (je ferai mieux
d'arrêter ça tout de suite !) et je voudrais
que chacun en fit autant et se dise : " Je ne
me demande pas ce que le Club fait pour moi
mais que fais-je pour mon Club ? " Je voudrais
que vous participiez davantage à sa vie ,
articles , photos , idées sont ce que j'attends
de vous en 1985 .

Joyeux Noël à tous et bonne année

Le Président



MORGAN CLUB ITALIA

Pour son 5em anniversaire le Club italien organise une sortie sur le circuit de Monza pour le 1er ou le 2em week-end du mois de Juin 1985 . Pour ceux d'entre vous qui désirent participer , écrire dès maintenant au :
M.C.I -Via Vincenzo Foppa 5 - 20144 MILAN
vous obtiendrez le programme complet , précisez votre appartenance au M.C.F , les inscriptions seront closes fin Février 1985 .

MORGAN OWNERS CLUB LUXEMBOURG

MOGLUX aura lieu les 15 et 16 Juin 1985 , en mars nous aurons toutes précisions , retenez cette date si vous êtes intéressés .

MORGAN CLUB DE FRANCE

Maurice Charpentier organise activement le MCF 85 à PAU les inscriptions seront limitées à 120 voitures , la date est définitivement fixée au 14 et 15 Septembre 1985 .



MONT VENTOUX

75 ANS DE SPORTS MECANIKES

1902-1976

Suite...

En ce temps là , je participais , occasionnellement , avec une Morgan +4 (1955) 4 places aux courses de V.E.C. (2) . Je me présentai donc au départ , le Dimanche , avec ma nouvelle monture . N'ayant pu effectuer d'essais , j'étais bien handicapé dans ce difficile parcours de 15 km 400 comportant tout de même une cinquantaine de virages . Ma technique fut simple et efficace . Dès que j'apercevais un important public , je "levais le pied" . C'est toujours signe que le virage est mauvais . Je peux dire que c'est une règle absolue . A mon rythme , et en me faisant plaisir , je réalisai 11'11"9/10 , soit 82,512 Km/h et me classai huitième sur quatorze . Le vainqueur , André Barthélémy , membre des Trapadellas , monta en 8'55"9 , au volant d'une formule Lola Junior de 1960 et reléga Philippe Renault , un "professionnel" , sur une Lister-Jaguar de 1955(?) à 28"6 .

Pour mémoire le meilleur des pilotes de DB racer réussit 9'44"7 ; une Dlahaye I35 M de 1935 : 10'53" ; Pigellet , un autre "pro" sur une Lotus F2 de 1957 : 11'07"2 avec des ennuis ; Dellièrre sur Bugatti 30 : 12'10"9 ; une MG TC : 12'29"5 ; enfin un trois roues , mais c'est un Sandford de 1927 : 14'01"1 . Sur ce même parcours , les temps des Simca Rallye 2 s'échelonnaient de 9'08"3 à 10'43"8 ceux des Alpines de 8'19"7 à 10'05"1 et le vainqueur Mieusset , avala la côte en 6'11"6 au volant d'une March F2 .

Là encore l'honneur était sauf . La marque (Morgan) avait été représentée et qui plus est , pour la dernière épreuve de cette magnifique course

Face à ces 75 ans d'existence et à ces cinquante épreuves disputées aucune autre compétition mécanique n'a un passé aussi élogieux .

De nombreux as du volant et du guidon et presque toutes les grandes marques automobiles et écuries privées ou officielles , souvent représentées par des voitures très sophistiquées , sont venus avec l'espoir d'épingler le Ventoux à leur palmarès .

Cagno , Bablot , Boillot , Thomas , Divo , Caracciola , Von Stuck , Manzon , Trintignant , Behra ? Barth ? Walter , Scarfiotti , Hermann , Mitter Stommelen , Schetty , Ortner , Mieusset et Perrot (en automobile) ont tous été enthousiasmés par cette épreuve . Tous ces vainqueurs parmitant d'autres ont apporté au renom de cette course , une aura inégalée et inégalable .

(2) Ce fut la première Morgan à participer , en France , aux courses V.E.C. Après deux ans d'amusement , je la vendis à un ami Toulousain . L'année suivante , il remportait , à la fin d'une saison mouvementée , la première place au classement général dans sa classe et manque de très peu le titre de Champion de France de son groupe , toutes classes confondues . Une Jaguar XJ12 lui avait fait des misères .

Le Ventoux c'est le reflet presque parfait de l'histoire des sports mécaniques .

Malheureusement , depuis 1976 , la course du Mont Ventoux s'est tue. elle était à sa disparition , la plus ancienne , la plus longue , la plus rude et la plus convoitée des courses de côte au monde .

Sa fabuleuse aventure ne pouvait rester inconnue .

C'est la raison pour laquelle , amoureux de cette épreuve dont je fus un spectateur assidu dans le début des années 1950 , je décidai de m'y consacrer et d'étudier à fond son histoire pour en faire un livre .

Deux années de recherches pour retrouver tous les journaux et magazines d'époque , les règlements , les programmes et les archives photos auront été nécessaires pour parvenir à réaliser cet important ouvrage . Grâce aux archives de trois journaux , de plusieurs photographes professionnels sportifs et de nombreux particuliers , j'ai retrouvé plus de quatre mille clichés , la plupart inédits .

Ce livre préfacé par Maurice Trintignant , trois fois vainqueur de l'épreuve et réalisé avec la collaboration de l'automobile-Club Vaclusien créateur de l'épreuve , doit sortir en Novembre-Décembre 1984 . Au format 21X27 , et grâce à ses 432 pages , il vous fait découvrir 150 marques de véhicules différentes (108 d'autos , 29 de motos , 12 de side-cars et une de tri-car) en 658 photos noir et blanc et couleurs , vous plonge dans l'ambiance de l'époque , vous apprend l'évolution des règlements , vous fait vivre les aventures cocasses ou dramatiques des concurrents , vous donne tous les classements depuis la création de la course et vous explique les causes de sa disparition . De plus en fin d'ouvrage , une rubrique " sensation frayeurs et accidents " vous montre , par de nombreuses photos spectaculaires toutes les difficultés affrontées par les participants qui durent , pendant 75 ans , faire preuve de courage et parfois de témérité .

Cet ouvrage , MONT VENTOUX - 75 ans DE SPORTS MECANIQUES - 1902-1976 , relié pleine toile sous jaquette couleurs , d'un tirage limité sur papier couché brillant dont un tirage numéroté de 300 exemplaires sur papier couché mat ivoire , est proposé en souscription pour le prix exceptionnel de lancement de 285 Frs l'exemplaire ou 370 Frs l'exemplaire numéroté (frais de port de 30 Frs en recommandé en supplément) .

Les personnes intéressées peuvent envoyer leur souscription accompagnée du règlement à : Maurice LOUCHE Campagne Cambronne 13930 ALLEINS

En lisant cet ouvrage , vous comprendrez certainement mieux alors tout ce que l'on a perdu avec la disparition des courses du Ventoux .

et aussi un très beau livre à commander
directement à : EDIJAC - 6 Impasse Chabanne

95 300 PONTOISE

" La fabuleuse aventure d' Hotchkiss "

1904 - 1954

de Pierre FOUQUET-HATEVILAIN

Prix TTC rendu : 409 Frs .

Avec croquis précis et détaillés un livre écrit par Robert COUCH qui a passé 7 ans à la restauration et préservation des Morgan sur lequel il a noté avec précision et méticulosité l'art et la manière de restaurer un Morgan . Titre MORGAN SPARES LTD . Le livre est rédigé en Anglais , Robert COUCH est américain . Commande groupée écrire au Morgan club de France 20 , rue Daguerre 75014 Paris . Prix 200 Frs

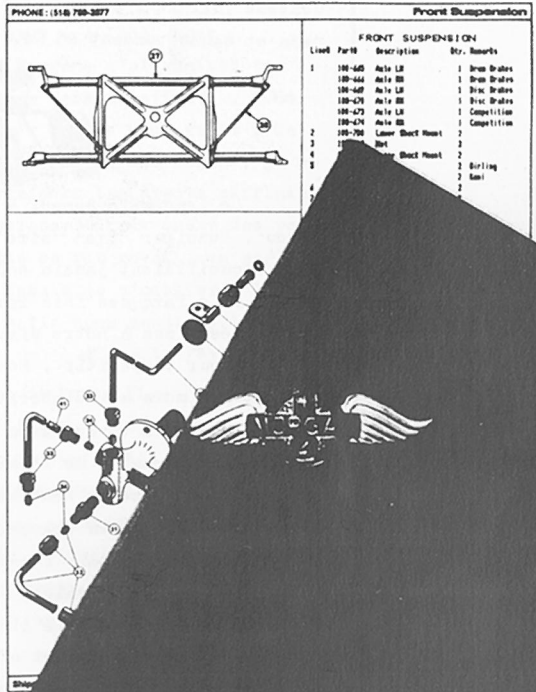
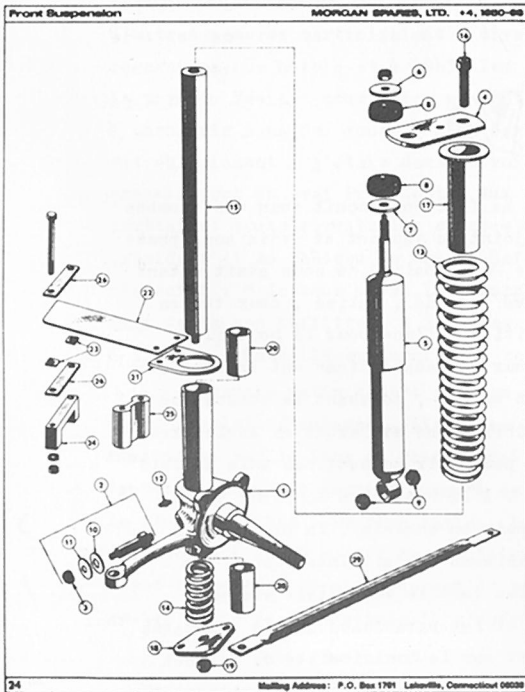

MORGAN SPARES, LTD.



Le Vésinet MOG 84

" Tout d'abord mes félicitations pour le Mog 84 , malgré un temps maussade , ce fut le Mog de l'année . Tout vraiment fut parfait et dorénavant vous pouvez déjà m'inscrire pour le Mog 85 à Pau . "

Je résume ainsi l'opinion générale et ces trois lignes extraites d'une lettre d'un participant Luxembourgeois ont plus de poids qu'un article détaillé sur les deux jours passés au Vésinet .

Christiane et Dominique Bernard en ont été les organisateurs sans faille dans le déroulement et 120 voitures en région parisienne c'est une gageure . 40 françaises , 80 européennes . Vendredi soir la fête a commencé à la porte Maillot où J.Frédéric et Marin ont retroussé leurs poignets mousquetaires pour plonger dans le moteur récalcitrant d'un allemand rencontre fortuite, il s'agissait d'une fuite sur durite , c'était comme d'Artagnan arrivant pour sauver Aramis ! Dans le même temps et au même endroit arrivaient à pieds un jeune couple belge accompagné d'un énorme toutou old english qui arrivé la veille au Vésinet en Morgan avait voulu profiter du Vendredi pour visiter Paris . Ils avaient tous trois trouvé un taxi à l'hôtel Forest hill pour les y conduire , mais aucun n'acceptait le chien pour y retourner . Nous avons embarqué tout le monde dans l'éléphant vert de J.Frédéric , c'est le gros toutou qui était content , il me l'a dit : " Je ne me voyais pas trotter derrière papa et maman pendant 25 Km. "



Le lendemain Samedi à 9h la fête commençait sous des trombes d'eau , Monsieur Bizan maire adjoint du Vésinet et Lydia son épouse nous accueillait jamais encore la Municipalité ne nous avait tant fêtés . Le Parc des Ibis réservé , gardé , balisé , deux tentes de l'armée mises à notre disposition , l'une pour la boutique l'autre pour l'apéritif . Monsieur et Madame Bizan ont travaillé pendant des mois à l'élaboration du Mog , poussant la conscience jusqu'à faire un voyage avec J.Christophe et Carole en Angleterre au 75^{em} anniversaire de l'usine pour voir comment nos amis anglais procède à ce genre de festivité . A 12 h précise Monsieur Bizan a fait un discours en français puis en anglais , la pluie alors était à son comble mais l'enthousiasme restait intact sous les parapluies qui ne servaient à rien tant le vent était violent et c'est toujours sous la pluie et les parapluies que le champagne fut généreusement versé et offert par la Municipalité du Vésinet son abondance fit que les esprits se réchauffaient et joyeusement nous nous sommes rendus à pieds dans une salle mise à notre disposition où nous attendait un buffet savoureux et copieux offert par la Municipalité .



Peter Morgan nous avait annoncé sa présence , il viendrait accompagné de Ether son épouse en trois roues depuis Malvern . A 13h la nouvelle a fusé , " ça y est ils sont au Vésinet , ils arrivent , les voilà ! " Quelle ovation ! " Après le buffet bien arrosé , nous avions du mal à pousser les participants dehors pour le concours d'état , le gymkana et les jeux ,c'est alors que le soleil ,timide , a fait son apparition le parc du concours d'état fut rapidement rempli , nous avions vu juste juste , les morganistes sont heureux de voir récompenser leurs efforts nous sommes tous des enfants et un bon point ça n'est désagréable pour personne . Nos juges sont alors sortis , vêtus d'une longue toge rouge , portant perruque , digne d'une gravure anglaise défilant solennellement sur l'air des trompettes d'Aïda (c'était pour nous moquer gentiment de nos chers anglais qui mettent un peu trop de sérieux dans ce concours, nous sommes les enfants , mais de grands enfants hein?) avec leur humour naturel ils étaient les premiers à en rire . Le concours n'en fut pas moins jugé avec sérieux pour cela et l'habit s'il ne fait pas le juge l'aide bien , les toges se sont révélées de la plus grande utilité pour s'allonger sous les voitures les perruques leur tenaient chaud , le temps enfin sec restait frisquet . Le gymkana se déroulait au fond du parc cependant que d'autres membres participaient à divers jeux . A 17h30 nous regagnions nos hôtels et à 19h30 les 120 Morgans s'alignaient sur le parc du Vésinet pour aller au château de Maison Laffitte , 20Km à parcourir sans feu rouge , sans carrefour , d'un seul trait . Ce fut éblouissant , j'étais dans la voiture de Mr et Mme Bigan , je me prenais pour un vrai Président ! Aux carrefours les agents sifflaient arrêtaient toute circulation et nous passions heureux comme des papes... président !! Au Château de Maison Laffitte ce fut royal , un anglais m'a écrit : " Je peux vivre longtemps , jamais je n'oublierai la nuit de Maison Laffitte . A 2 heures du matin nous rendions les lieux à leurs fantômes ils en auraient à raconter ! **et que la fête continue .**

Dimanche matin départ pour le parc de Versailles ,le ciel était clair , soleil d'automne , air léger de l'été qui se meure ,les Morgans roulent au pas le long du grand canal puis on s'arrête pour découvrir la perspective des jardins jusqu'à ce château somptueux ,le plus beau le plus équilibré , le plus varié , le plus original , le plus couvert d'histoire (comme eu dit Mme de Sévigné ...en mieux !!) puisque c'est le notre (sans jeu de mot) et en avant par les petites routes d'Ile de France jusqu'à Arnouville les Mantes , tous décapotés



pas pour longtemps , le ciel se couvre et la pluie recommence quel déluge ! et bien pour l'embêter , nous , nous sommes restés en décapoté jusqu'au bout .

Monsieur le Maire d'Arnouville nous souhaitait la bienvenue ainsi que le Professeur Girodet grâce à qui nous avons pu louer ce lieu - Buffet - c'est curieux comme cela aide à communiquer les repas , on ouvre la bouche pour manger et on parle , on parle . Moment sérieux remise des prix , le plus beau , le plus vieux , le plus loing , le plus courageux , tout est prétexte à faire plaisir autant à celui qui donne qu'à celui qui reçoit , même à celui qui ne donne rien , qui ne reçoit rien , tout le monde est heureux d'être récompensé ou de voir récompenser .

La fête est finie , on est usé , lessivé par ces deux jours , on a tout vu et rien vu ou juste une partie , la sienne , mais on sait que chacun en a eu sa part , on est heureux d'avoir donné et reçu ça passe trop vite , si vite , que 100 d'entre nous vont prolonger encore un peu la fête pour un dernier repas au Forest Hill .

Merci à Mr et Mme Bigan , c'est peu pour leur exprimer notre gratitude , merci à la Municipalité du Vésinet , merci à Christiane et Dominique Bernard . Chaque année nous nous disions , " ce fut un beau Mog , oui mais nous avons eu de la chance , il a fait très beau sans le soleil ? ..." et bien ce Mog a prouvé que le soleil n'y est pour rien car sans lui , ce fût un beau , très beau Mog .





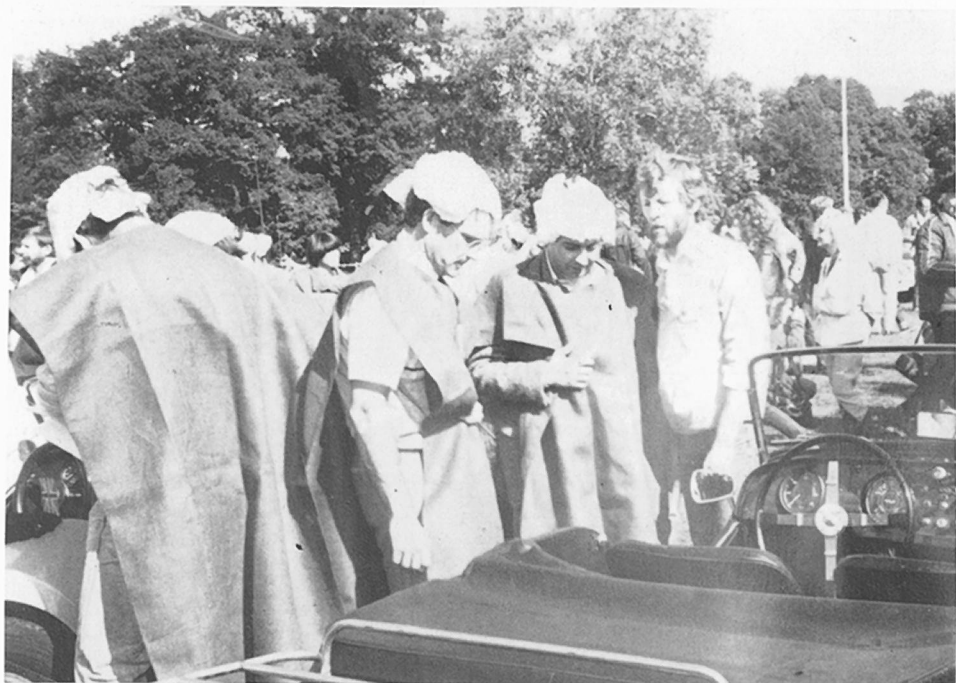

RESULTAT DES EPREUVES

I - trois roues	LAMAND	Grand prix
trois roues	HUMILY	1er Prix
II - Flat rad	Fred GUDGON	1er prix
Flat rad	D. RUDGE	2em prix
III- 4/4	J. HARRISON	1er prix
4/4	LENSVELD	2em prix
4/4	Trevor JONES	3em prix
IV - +4	J.M LUCIEN	1er prix
+4	BIDDLECOMBE	2em prix
V - +8	B. HARPER	PRIX SPECIAL
+8	J. STOWE	1er prix
+8	CROSS	2em prix

C
O
C
O
U
R
S
D
E
T
A
T

JEUJ

1er Prix	STOW
2em Prix	REYNOLDS
3em Prix	HUXTABLE
4em Prix	HARPER
5em Prix	SCHAACK

J
E
U
X

GYMKHANA

1er Prix	HARRISON
2em Prix	PLATTON
3em Prix	REYNOLDS
4em Prix	HAITH
5em Prix	JASPER

PRIX SPECIAL DE LA VILLE DU VESINET

MR et Mme BOWDEN

PRIX A CEUX QUI VIENNENT DU PLUS LOING

Dr. RIBOT , GORETTI GIANFRANCO , ALBERTO GIORGI

PRIX DU PLUS RAPIDE A L'INSCRIPTION

Jacques LAMBERT , Luc SCHAACK , John WORRALL



Rapport de la section sport du MCF : Chapitre Dreux

Sur l'invitation du TR club, six Morgans se sont retrouvées au milieu de TR 2, 3, 4, 5, 6, Stag, MG Midcoet, Acclaim (si si c'est vrai, les baquettes et le riz sont dans la boîte à gants) Etaient présents et présentables (l'honneur du club et tout et tout) : Patrick Pellaux, Goffin de retour de Bruxelles une fois, Lambert muni d'un intendance fort sympathique, JC Frot les mains dans les poches (eh Toto quand le dépends tu de ton plafond ce superbe flatrad - notez bien que je ne comprends pas qu'ils puissent venir quelque part sans Morgan dans cette famille, car ils possèdent une usine à eux seuls, 3 roues, Flatrad, 4/4 4 places, +8 ; le seul problème, qu'est ce qui marche la dedans ?) et une nouvelle recrue : qu'il nous téléphone pour nous rappeler son patronyme, coiffeur à Saint Lo et muni d'une 4/4 4 places verte, enfin Paul Hurter venu nous rejoindre l'après midi, Bob Lemercier qui avait retrouvé ses pistons, seul Pascal Lothelin était toujours forfait sur ennui de boîte de vitesse (pourtant il tourne vite le bougre).

Seule difficulté majeure de la journée : trouver le circuit de Bois Guillon à Dreux, le reste fut sans problème.

Nous, nous étions moins nombreux que les Triumphs.... mais quelle pâtée ?? Sur le circuit de 1 km de développement, comprenant deux grandes courbes, une épingle à cheveux précédée de pavés (il ne fallait pas dépayser Goffin qui arrivait de Belgique), et une chicane droite gauche droite très sèche (sauf en fin de soirée où le temps devint plus humide), nous avons survolé le sujet.

Patrick comme d'habitude, impérial et intouchable dans sa +8 a fait grosse impression. Bob Lemercier sur 4/4 4 places, après avoir réussi à faire gonfler ses pneus à la bonne pression et rajouter de l'huile, a tenu tête à une TR 6 pendant quatre tours.

Le déjeuner pris tant bien que mal (nous n'avions rien prévu) dans le chalet du circuit, s'est déroulé dans une excellente atmosphère. Bref une journée sympathique, qui aurait été parfaite si le soleil avait été de la partie. Ceci malgré tout pas très grave nous n'étions pas là pour bronzer, à telle enseigne, qu'en fin de journée, seules les Morgans continuaient de rugir. Patrick stoppant tous les deux tours pour changer de passagère (quel magnétisme ce V8), les triumphistes faisant la queue pour avoir le droit d'avoir quelque frayeur et ravissement dans ce bel étalon (je parle toujours de la voiture).

N'oublions pas non plus, l'intermède Karting où notre honorable ex-président, bien que n'étant pas premier (moins lourd que les autres concurrents, ils mangent trop chez TR) a terminé dans les 5 premiers (euh ? cinquième).

En conclusion tous les participants furent ravis (et les Morgans aussi elles en riaient de toutes leurs calandres que les autres ont pu admirer à l'arrêt, car sur le circuit c'est plutôt la roue de secours qu'ils ont vu) de cette belle journée et ainsi que pour Dijon nous y retournerons.



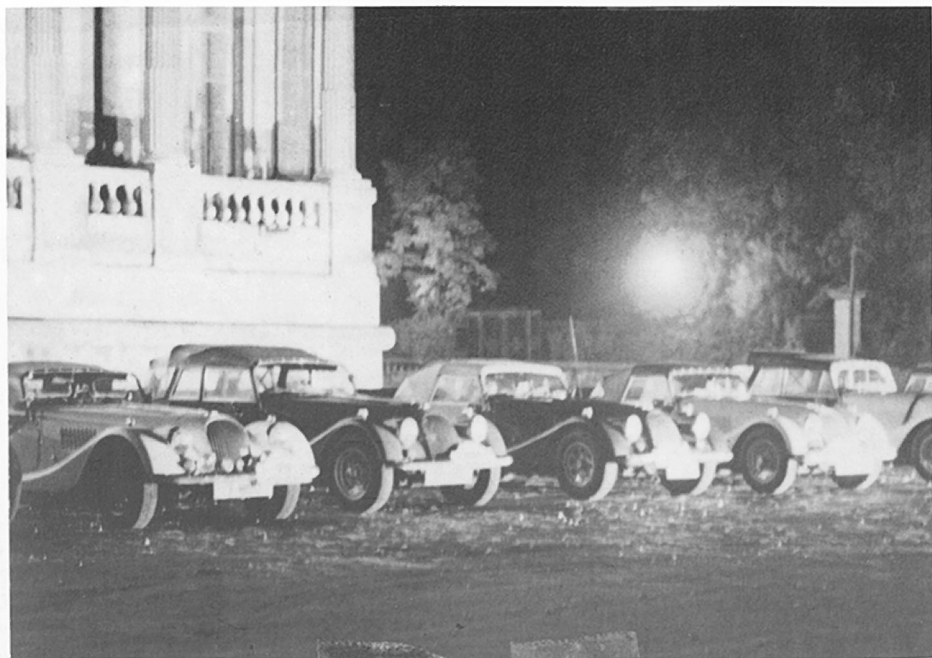

A la limite, toutes choses égales par ailleurs, s'il fallait choisir entre les dreux - pardon - entre les deux, Dreux aurait notre préférence : ambiance plus chaleureuse, plus relaxe because absence de professionnels, ah ! l'amaturisme.

Bref, c'est dommage de sortir seulement une Morgan pour une ballade ou un concours emm ... où le seul vainqueur est celui qui a le plus beau chiffon à poussière et la peau de chamois la plus efficace : cette belle machine est un vrai régal sur les circuits.

Voilà à l'avenir si l'expérience vous tente, n'hésitez pas, succès est garantie.



Non, non, ce n'est pas le portrait de l'auteur de l'article sur la sortie à Dreux !!

RESULTAT DU CONCOURS PHOTOS

1er Prix	Jean JACHRLING
2em Prix	Jean-Claude MOISAND
3em Prix	François THIBAUDAT
4em Prix	Jean-Pierre DOMENJOUR

Noir et blanc :

1er Prix	Jean-Claude MOISAND
2em Prix	Maurice LOUCHE

Félicitations et merci d'avoir participé .

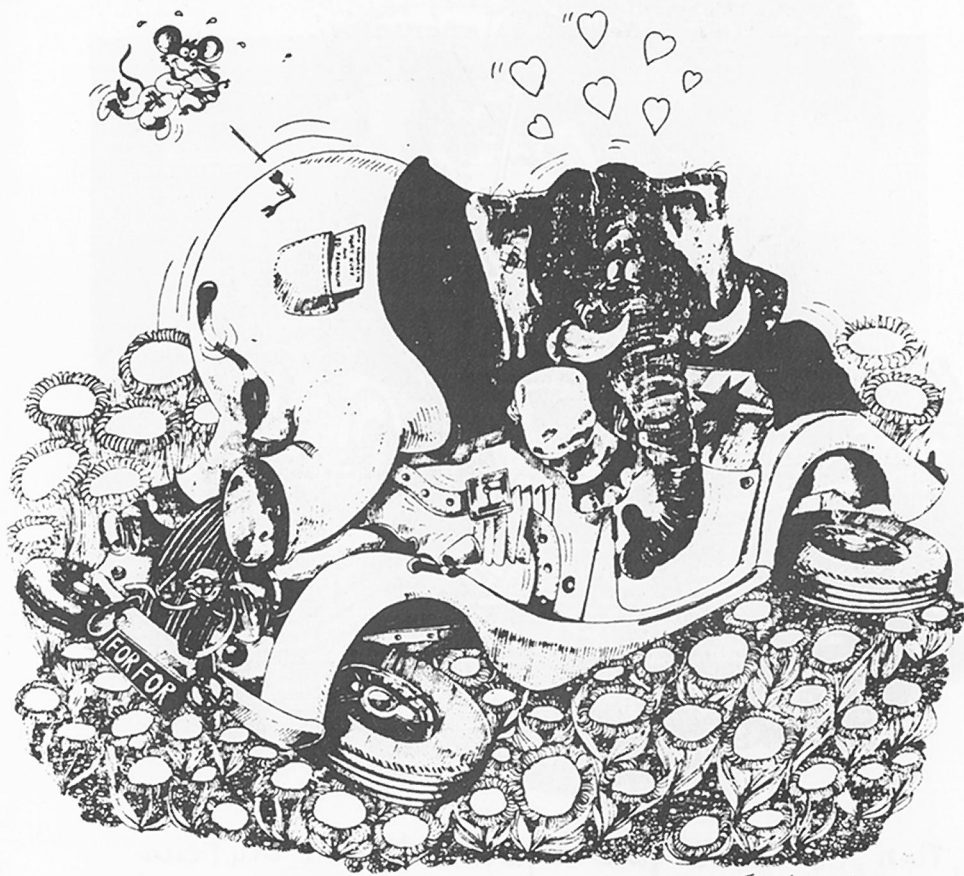





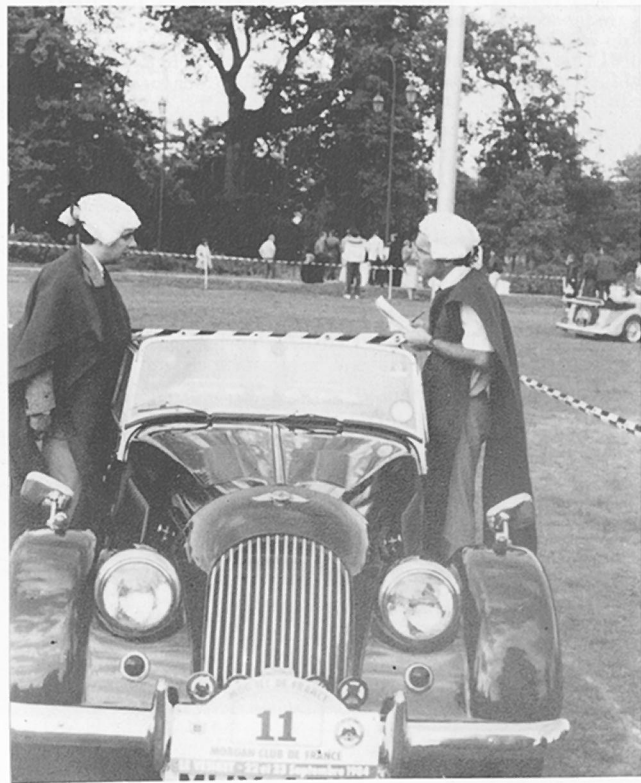



Deux fois 20 ans après...

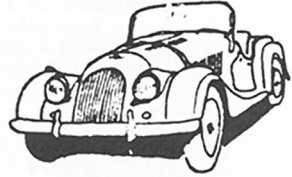

LES MORGANS DEBARQUENT EN NORMANDIE EN JUIN 84

Pan, rantanplan,

Madame le Président a fait battre le haut tambour des lansquenets pour organiser une patrouille de Morgans du côté des plages de Normandie, là où leurs glorieux ancêtres avaient débarqué, quelques quarante ans et quatre jours auparavant. Ça en l'a pas dit et je me sens le devoir de rattraper cette lacune historique, mais le 6 Juin 44 il y avait des spitfires, des tanks et des Morgans, oui Monsieur ! des Morgans !! seulement on — les a pas reconnues tout simplement parce qu'elles étaient équipées d'un canon de huit pouces sans recul monté sur tourelle, et qu'elles étaient peintes en kaki).

La semaine dernière donc, j'ai décodé le message suivant :

" AVIS DE REQUISITION
REJOINDRE IMPERATIVEMENT SECTION MORGAN Aéroport CAEN-
CARPIQUET Dimanche soir 19 H - STOP -
MISSION EXPLIQUEE SUR PLACE - STOP -

J'avise Sirius mon Labrador qui me répond OK et je cable immédiatement la réponse à qui de droit.

Dimanche matin, Sirius et moi grimpons sur Germaine (Ma Mog jaune) enco toute imprégnée de la sueur de mes deux mécanos lui ayant gratouillé les en trailles jusqu'à 10 heures la veille au soir et là, bien calés chacun sur notre siège, nous partons pour la gloire à CARPIQUET. Un petit crochet chez Dominique et Christine FERRANDOU, pour un café, puis en route pour les deux Morgans. Un court arrêt à MONTBAZON pour y rencontrer la troisième tourange les, la plus noire, la plus brillante, son papa un chiffon à la main, très absorbé à gratter une chiure de mouche située sur la partie arrière de l'essuie-glace gauche à environ 34 mm au dessus de l'articulation, vous ave tous deviné, j'ai nommé , Douglas HALLAWELL et son éternel sourire.

Ma Germaine commence déjà à craquer... ces premières chaleurs... 2 litres de contrexville derrière la courroie et c'est parti pour la grande aventure.

Nous traversons Tours sans problème.

Germaine a encore soif. 2 litres !!!!

Le temps est bien incertain, le ciel passe du gris clair à Tours, pour être gris moyen à Neuillé Pont Pierre, gris foncé à Château du Loir et gris franchement anthracite à Ecommoy où nous essayons une superbe pluie d'orage

Germaine, on ne déconne plus, on va arriver sur la ligne droite du circ du Mans, on va s'en payer une tranche !

Vroum... vroum... puff... puff...

Essouffée ma Germaine qu'elle arrive dans le Mans, ça frise l'apoplexie son manomètre a failli me sauter au visage !

Encore 2 litres... et même un peu plus.

Le temps s'améliore au fur et à mesure où nous approchons d'Alençon.

2 litres... Pardon 3 pintes!!!

Maintenant direction CAEN, voilà SEES qui passe, puis MORTREE.

Arrêt Pipi, rafraichissements... au bistrot du village.

Tout va bien quand tout à coup, Germaine qui devait sans doute tâter du

tabac en cachette sans me le dire, commence à tousser la fumée par toutes les ouïes du capot que j'ouvre alors rapidement pour constater un incendie galopant le long de toute ma tripaille électrique...

Très vite une chaîne s'organise, la tenacière du bistrot remplissant les pots à eau que l'on se passe de l'un à l'autre et qui viennent se déverser à l'intérieur du moteur, éteignant à chaque fois un peu plus de l'incendie... et de mon espoir de pouvoir reprendre la route !!!!!

"Germaine c'est pas chic, fallait me le dire que tu voulais pas aller à Carpiquet. Alors je fais quoi maintenant avec Sirius moi ? hein ? J'ai l'air malin !

Fort heureusement, ce dimanche là, à 17 H 30, dans ce petit village un garagiste à 40 mètres en contrebas était ouvert, et possédait lui-même une réplique de la MG année 30. Très gentilement il a accepté d'abriter la Morgan et de me la remettre en état de rouler mais... pour le mardi lors de notre retour. Adieu veau, vache, cochon, couvées!!! Sirius et moi-même très tristes... mais philosophes, passons dans la voiture de Douglas et tous nos bagages dans celle de Dominique et Christine déjà bien chargés!!!

Merci Douglas et Dominique.

Merci Monsieur le garagiste pour votre gentillesse... et toi "Germaine" entre nous tout est fini!!!

LA GARCE!

Le canard boiteux — devenu cul de jatte, étant passé à la casserole l'allure de croisière peut alors augmenter et sans tarder sous un ciel très dégagé et un soleil s'enfonçant en douceur à l'horizon nous nous enfilons sur le périphérique de Caen pour arriver dans un bel embouteillage de véhicules militaires américains, canadiens, anglais... à CARPIQUET. Spectacle extraordinaire, indescriptible que tous ces hommes et femmes déguisés en soldats alliés... Il fallait se frotter les yeux ou se pincer pour assumer sa position de non anachronique, c'était la journée du kaki. J'ai sincèrement ressenti une forte émotion en voyant tous ces jeunes soldats brandissant l'union-jack, la feuille d'érable, les bandes d'étoiles... une séquelle de fibre patriotique a dû vibrer sans doute, ou peut être tout simplement la mémoire de l'histoire.



Et là, alignées comme à la parade 9 Morgans nous attendaient à l'entrée de l'aérodrome où l'on retrouve la belle verte à ailes noires de Didier THEPENNIER, la noire de Dominique BERNARD, la superbe verte + 4/1957 de François LECAILLE et Jean Marie TABOULET (vous savez, celle que les anglais ont pas voulu... tout ça, tout ça... !!!)

DAPRIGNY est là aussi, Bob LEMERCIER dont les saute-vents lui protègent les pectoraux tellement sa grande stature dépasse de la carrosserie, la super + 8 de Jacqueline et Marin FROT, Patrick PELLOT est venu aussi avec sa belle rouge et sa belle Brigitte, même des nouveaux sont initiés à ce mini-Mog, Christian et Marie-Thé POENCIN, tous deux charmants et très cuir noir, blouson, casquette et lunettes... et si maintenant je vous dis 1441 VA 77 qu'est ce que vous répondez ? Gégé est en panne... Gégé c'est Gérard GOFFIN, sa MOG avait décidé sottement une grève perlée et ne démarrait qu'en la poussant. La batterie ne rechargeait plus ! Pauve Gégé ! il aura été le plus frustré de nous tous. Je le soupçonne même d'avoir boudé un peu... et bien sûr, le meilleur, le plus beau, le plus bruyant, c'est... c'est ...

Marin sur son superbe DARMONT SPECIAL MONO.



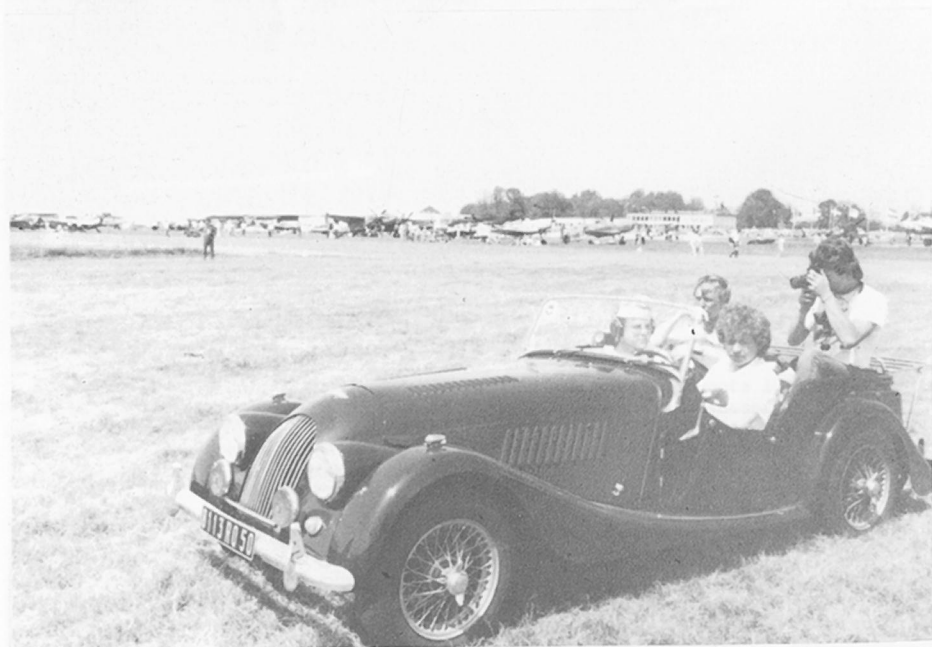
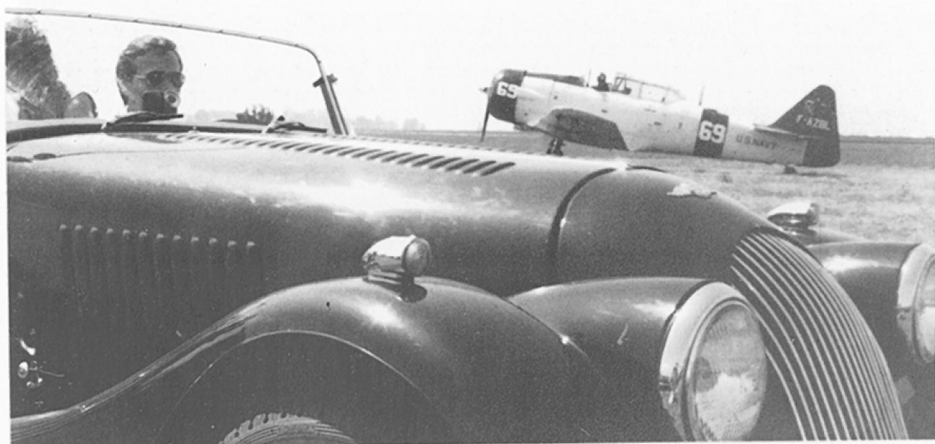

Finalement les quotas sont remplis par Jacquit, prudente, avait convoqué 15 Morgan, 12 ont pu démarrer, 11 sont arrivées, 10 ont circulé librement... 33 % de perte... Légèrement au-dessus de la moyenne mais acceptable d'autant plus que c'était là une reconstitution de la guerre, cette manif, ne l'oublions pas !.

On s'embrasse, on tourne en rond, on attend les instructions, on se congratule sur l'état de nos autos, on frime un peu pour les touristes nombreux à ce moment là et puis ça y est, J.F.R. lâche le "A la soupe, bord d'aile", tout ce petit monde se casque de cuir, se gante, se tasse dans les MOGS (on pousse Gégé) et en procession, nous nous rendons dans une garquette sympa, bon chic bon genre, en bordure de mer, fruits de mer à gogo... Pour terminer en douceur la soirée entre les toiles vers les 1 H du matin ou Morphée nous berce jusqu'au....

COCORICO - Il est 7 H... Ha Non ! Mais si, mais si, J.F.R. vicieusement avait donné des instructions perverses au switch board de l'Hôtel CLIMAT de nous tenir prêt pour 8 H précises.

A 9 H 15 (heure Greenwich KELTON) Jacqui arrive précédée par son estafette de marin sur son superbe DARMONT SPITFIRE aux ailes rognées modélé 24 rectifié 27, ça pétarade dans toutes les directions. Plus personne ne dort dans l'hôtel...

Ça se recasque de cuir, se regante, et ça part... ah non j'oubliais Gégé (jusqu'au bout on l'a eu, hein!) Sa belle noire, malgré 8 ou 10 poussettes sur le parking de l'hôtel refuse de décoller... toujours cette bon sang de batterie ! finalement grâce à Douglas et ses pinces à décollage, Gégé prend son envol...

Arrivés sur le terrain vers 9 H 30. nous sommes accueillis par notre maréchaussée nationale en tenue d'été, jumelée pour l'occasion de M.P's Américains et M.P's british à la casquette rouge (des faux bien sûr)

Les Morgans casées sur un petit morceau de parking, nous nous rendons tous au briefing organisé par CHABERT (grand prêtre de cette démonstration aérienne) dans l'Aéro Club ou la mission nous est expliquée très clairement

En résumé, nous serons les estafettes des organisateurs, on nous affecte au guidage des avions après leur atterrissage pour un passage en roulant lentement devant le public, puis au transport des pilotes depuis le lieu de parking des coucous jusqu'au podium ou à l'Aéroclub.

VERBOTTEN... FORBIDEN... IL EST STRICTEMENT INTERDIT AUX MORGANS de se déplacer sans un accompagnateur officiel muni de cartes... ect... ect... Jugulaire. Jugulaire.

Le petit doigt sur la couture du pantalon nous recevons les ordres dans la discipline.

J.F.R. nous distribue tous des badges MORGAN qui auront du mal à se faire accepter au tout départ par des organisateurs mal informés qui nous refoulent, les flics qui comprennent pas, on leur a pas expliqué.

Enfin... après quelques coups de gueule, toutes les Morgans s'enfile les unes derrière les autres et vont se garer en épi auprès du podium officiel.

Et alors commence la petite ronde des MORGANS...

Très vite nous pigeons le principe du fonctionnement des décollages et atterrissages et une heure à peine après le "VERBOTTEN... FORBIDEN..."

MORGAN NITCH TOUTE SEULE... " nos petites Mogs glissent silencieusement entres les zincs, s'arrêtent pour bavarder avec les pilotes, mécanos...

En clair, nous nous baladons en toute liberté dans l'enceinte de l'aérodrome, et de tous, nous sommes, réellement les plus privilégiés ayant les mêmes droits et avantages que les officiers sans en avoir les devoirs et les inconvénients!

Que dire de cette fête aérienne ? Ecoutez ! lisez la presse vous saurez tout . Une féerie d'acrobaties, de prouesses extraordinaires, de prestations plus brillantes les unes que les autres. N'avez-vous jamais vu une fortresse volante décoller, suivie de chasseurs qui prennent leur formation de vol sitôt le décollage... Quel dommage que tout cela soit guerrier parce que c'est un spectacle magnifique, et un Spitfire qui glisse sur une aile, piqué dans un hurlement de moteur, repart, tonneau, looping... Tout ça, on l'a eu en son et lumière, et un gamin de 24 ans que l'on a envie d'appeler Monsieur à l'atterrissage de son avion tellement la qualité du spectacle qu'il nous a fourni est de haut niveau, et ce papy de 65 ans volant sur un cricri petit coucou fait maison de 80 kg, mû par deux moteurs de tondeuse à gazon.. et ces trois dragueurs de pilote de l'école italienne "LINDBERG FLYING SCHOOL", et tous les autres

A mi-spectacle vers 13 H 30, assis dans l'herbe entre deux baignoires, crevant de chaud sous un soleil de plomb, sôçant nos frites à 20 balles le cornet et sirotant notre cidre tiède, nous évoquons avec émotion ce qu'aurait pu être le déjeuner que la ville de Caen avait promis de nous offrir..

Détail drôle, DAPRIGNY chargé tacitement par ~~Maire~~ d'assurer le ravitailement du peuple Morgan revient avec une caisse pleine de 30 ou 40 sandwiches au Saint Nectaire... (heure de péremption dans le 1/4 heure à suivre a ajouté Dominique FERRANDOU). La chaleur nous prive vraiment du plaisir d'en prendre, ~~Maire~~ doit faire l'article pour réussir à les replacer dans la foule

A 19 H 30 la fête est terminée, la chenille des Morgans se range silencieusement devant l'aéro-club pour l'apéritif-Méchoui offert par la ville de CAEN.

Nous pénétrons dans un hangar encombré de tous les pilotes, mécanos, organisateurs ; petit laïus de chacun des responsables, remise des médailles et enfin, apéritif... A grands coups de coude (attention les cocktails je connais hein!) je m'approche de la sainte table et je découvre sur une belle nappe en papier jaune à logos rouge et bleu de marque RICARD, des verres de... he ouï! dites le avec moi... des verres de RICARD!!! Merci Monsieur RICARD, grâce à vous Monsieur le Maire de Caen n'a pas perdu la face pour l'apéritif... et alors le méchoui était à l'image de l'apéritif!... harmonie oblige... 2 amuse gueules chacun et hop, on a plus faim!

Pardon ? Merci Monsieur le Maire, hein?... oui on crève la dalle...! H mais il doit bien y avoir des restaurants pas chers dans votre bonne ville de Caen... Merci encore Monsieur le Maire pour cet excellent dîner...

Les yeux repus, l'ouïe saturée et l'estomac vide, nous repartons en procession vers l'hôtel...

Là, l'auto de Gégé rend son tablier. Alors, Patrick(PELLOT bien sûr) on reconnaît bien là ses tendances perverses, dans une séance de pare-choc pare-choc des plus érotique, ramène en poussette et en finesse l'auto de Gégé au parking de l'hôtel.

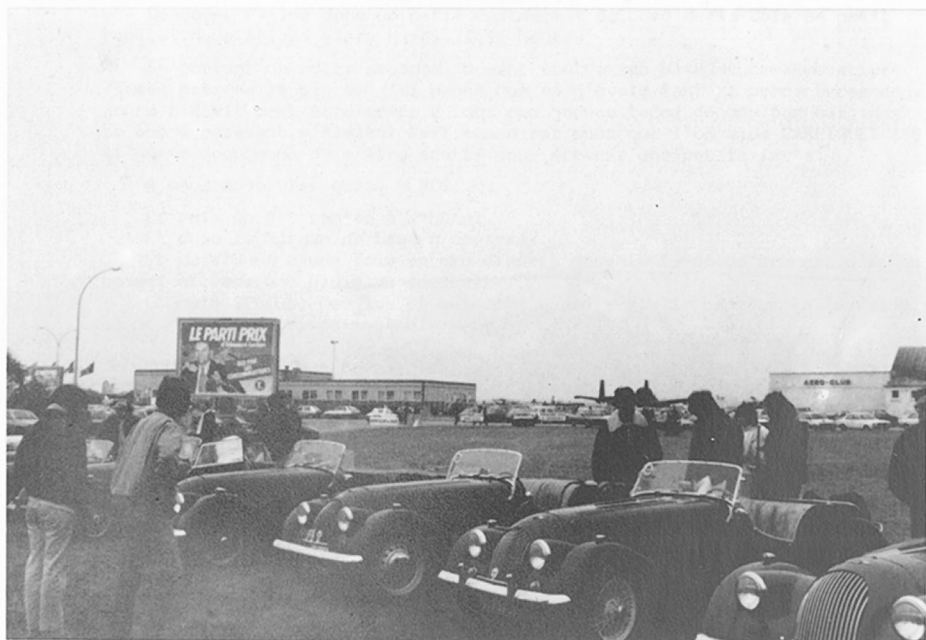



Nous décidons tous d'un commun accord de la mettre en quarantaine et de ne plus lui causer.

Dîner calme à l'image de l'énergie brûlée dans cette journée, Dominique et Christine FERRANDOU sont déjà partis vers 17 H 30 afin d'éviter les embouteillages, les POENCIN et DAPRIGNY nous ont lâché également, le coup de l'étrier au dessert pour Bob LEMERCIER et Dominique BERNARD, Didier THEPENIER nous a aussi abandonné.

Là encore Morphée nous ouvre les bras, on s'y roule avec délice, pour moi vers les 2 heures du matin après une conversation avec les deux mécano: du hurricane à qui le club a offert le dîner, après quelques transactions verbales sèches avec le directeur du CLIMAT qui a 22 heures ne voulait plus nourrir mes deux lascars...

A 4 heures Sirius veut pisser, à 6 heures il aboie aux départs des premiers clients et à 8 heures les dernières Morgan prennent congé, Françoise LECAILLE et J.M. THABULET, Jean Christophe et Carole FROT, Patrick PELLOT.

Le temps de recharger la batterie de Gégé dans un garage voisin, nous grimons à 3 plus le chien dans la 2 place de Douglas (attention avec un entonnoir) pour une dernière visite d'adieu à l'aérodrome. Aurevoir CARPIQU Aurevoir CHABERT, au fait CHABERT, Merci pour tout, Merci pour l'invitation par le truchement de Douglas HALLAWELL, Merci pour la qualité de la fête, Merci pour la brillance des commentaires que tu as su dispenser pendant 7 heures sans lasser personne, CHABERT MERCI. Je ne pense pas m'avancer beaucoup en te disant que tu seras le très bienvenu au Club MORGAN.

Déjeuner rapide dans un petit restaurant du bord de la Côte en petit comité, nous étions alors Mardi 12,14 heures

En sortant de notre auberge, devant toutes ces plaques commémoratives fixées près de la plage, j'ai pensé que si j'avais tant ri pendant ces deux jours c'était peut être grâce à tous ces jeunes types de mon âge qui, quarante ans auparavant, s'étaient fait massacrer pour que l'on vive CARPIQUET 198 et je me soupçonne de m'être écarté pour écraser une petite larme.

A vous aussi les gars, MERCI!...

Et puis on est rentré à l'hôtel.

Et puis la Morgan de Gégé a démarré.

Et puis MARIN a une fois encore disparu dans la fumée de ses gaz d'échappement et sous une pluie de décibels.

Et puis Sirius, Douglas et moi-même avons remis le cap sur la Touraine où nous sommes arrivés ensemble vers 21 H 30.

GERMAINE, puisque tu as bien voulu qu'on rentre ensemble à la maison, tout est pardonné. Tout est oublié!!!.

Eh, J.F.R. ,... MERCI POUR TOUT.

BERTRAND + SIRIUS.

Dijon que celà aurait pu être pire

Je ne voudrais pas GT de l'huile sur le feu (comment ? cet article commence d'une manière incompréhensible, mais non je parle de la sortie des 100 GT organisée le 28 Avril 1984 sur le circuit de Dijon - Prennois) mais effectivement ce fut riche en événements.

Nous partîmes cinq cents et par un prompt renfort ; enfin presque car nous devions être sept dont quatre partant de Paris, alors en fait il en manquait seulement 493. Bref il devait y avoir 4 Morganes au départ de Paris - non, il n'y a pas de faute d'orthographe, mais il faut que je fasse une rapide mise au point avec les autres membres du club, c'est l'occasion ou jamais, j'en ai assez d'entendre parler Berrichon : pour moi le Morgan c'est un trois roues ou bien une certaine Michèle bien conservée aussi, mais la 4/4 et le +8 ce sont des Morganes et toc !!

Bob Lemerrier (4/4 4 places), Pascal Lothelin (4/4 2 places), Gérard Goffin et le +8 de Patrick Pellaux.

Ca c'était le projet initial : car en réalité quelques jours plus tôt, Bob nous apprenait que son véhicule avait été déclaré inapte par le Docteur Vaillant diagnostiquant un problème de segments et la veille du départ Patrick s'acharnait à réparer une patte de fixation moteur qui était défectueuse. Bref vers 6 heures, au péage de Fleury en Bière, il se forma un immense convoi de 3 véhicules, dont l'un inquiétait déjà son propriétaire : Pascal. Eh bien figurez vous que nous avons pratiquement atteint la sortie de Courtenay soit un bond de 70 kms : mais là Pascal déclarait forfait fuite d'huile inexplicable et problèmes d'embrayage. Vaillamment les deux rescapés, après un coffee-break, arrivèrent vers 10 h. à Dijon, les derniers kilomètres effectués en la compagnie de trois Aston Martin dans un cadre qui rappelait les Malvern Hills.

Oh surprise ! un 4/4 4 places rouge nous y rejoignait : eh oui nous étions 3 Morgans. Là les ennuis commencèrent : la +8 après quelques tours de chauffe revenait au paddock penaud, une durite de chauffage cassée. Bientôt l'on put voir pendant une heure deux morganistes mécaniciens démonter, couper de la durite, modifier un circuit de chauffage, faire des tests de remplissage de radiateur et considérer enfin que le bolide pouvait gagner Dijon pour que nous puissions enfin nous restaurer - noter qu'il faut environ une heure pour faire la distance Prennois - Dijon, soit 19 kms, lorsque l'on s'arrête ¼ d'heure tous les 5 minutes pour vérifier le niveau d'eau et le nombre de bulles fabriqué impétueusement par le système champagnisant de la +8 : c'est captivant. D'ailleurs pendant cette opération chirurgicale, un nouveau membre kinésithérapeute lyonnais a pu apprécier qu'il n'y avait aucun problème avec ces engins : on peut tout faire soi-même (le plus dur, il en a convenu était de les acheter).

Rapidement quelques mots du plateau extrêmement fourni : nombreuses Aston Martin, Maseratti, Porsche dont une Carrera sport modifiée tournant en 1'40 (le circuit fait 4 kms), Jaguar type E, R5 Turbo

.../...

catégorie V, 2 Corvettes dont une qui a eu la bonne idée de faire admirer ses paillettes vertes au rail de sécurité, ce dernier n'ayant pas eu l'ai d'apprécier, l'aile de la belle verte non plusexit les corvettes.
Une GT40 pour 1 tour et retour en plateau à ordure. Quant aux Ferrari : innombrables !! psstt ... Monsieur Delors, pas moins de 17 BB 512 à 600.000 francs pièce sans commentaire.

Enfin du beau monde, rien que du beau monde, nous y étions !! et ne soyons pas honteux, l'honneur était sauf, une brave petite 4/4 qui affichait 108 000 kms au compteur avait tourné calmement, prouvant aux autres concurrents, que dans les virages, une digne anglaise à vraiment de la tenue et de la classe.

L'après midi, estomacs calmés, mécanique réparée, Patrick a pu faire étalages de ses capacités (de conducteur pas les autres) et de celle de son bolide (sa Morgan soyons sérieux). La +8 a séduit autant par son look que par son agressivité sur le circuit. Bob Lemercier qui a au l'occasion d'en prendre le volant n'en est pas encore revenu. Ça pousse fort, ça colle à la route, en un mot c'est une vraie bête. Entre les mains expertes de Patrick pas de quartier : les seules à doubler étaient la fameuse Carrera sport modifiée et une Ferrari 308 GT sport du réseau compétition Chardonnet. Doubler est un faible mot, car ils nous prenaient plus de 40 secondes au tour.

Vers 17 h., les organisateurs décidèrent de fermer le circuit : peut-être à cause d'une certaine appréhension concernant le sang froid des pilotes qui commençait à devenir du sang chaud ; il n'est jamais très agréable de se trouver coincé entre deux Porsches dans une chicane en se demandant ce que vont bien pouvoir faire ces deux guignols.

Alors nous sommes repartis en direction de Paris par une charmante route qui nous a conduit à travers le Morvan et l'Yonne : belles régions, tout à fait conçues pour de belles sorties, qu'on se le dise.

Et là, nous avons pu conforter notre opinion sur les sorties du samedi qui sont à prescrire, car si un concessionnaire Renault n'avait pas été ouvert sur le parcours, il est sur que la +8 n'aurait pu regagner Paris sans que son chauffeur n'entende le tac à tac persistant d'un radiateur mal fixé : celui-ci se retrouva rapidement rigide et muet par la magie d'un silent-bloc fourni par un grand constructeur automobile français (en fait nous ne sommes pas racistes).

Après une agréable halte dinatoire à Sens (le sancerre glacé n'est pas mauvais après une journée de soleil et de vent) nous avons aperçu les lumières de notre chère capitale et après un bon café at the Bob's house, cette journée fut cloturée vers minuit, donnant naissance à des rêves mécaniques qui ne s'estompèrent que pour laisser place à une certitude : nous y retournerons l'an prochain et pour une fois pourquoi ne pas vous joindre à nous ?

*

* * *

A



L'AIDE!

Je demande un effort de solidarité envers votre Club , aidez-le à vivre en lui achetant pour les fêtes de fin d'année de très beaux articles , bordeaux sigle ailes Morgan tissé bordeaux foncé :

Sac reporter	300 Frs
porte bloc	30 Frs
carte crédit	30 Frs
porte papiers	30 Frs
porte habits	320 Frs
porte clés	35 Frs
██████████	██████████
sac polochon	150 Frs
répertoire	75 Frs
pochette	35 Frs
sac de voyage	350 Frs
porte document	50 Frs

Je suis sûre que vous n'hésitez pas à vous faire plaisir ou faire plaisir à ceux que vous aimez , en étant certain que votre geste soutien mes efforts . Ce sera le cadeau de Noël à votre Président , voulez-vous?

Vends 5 jantes rayon d'origine +4 1967
bon état : 2 000 Frs . J.L CLAVERE
3 place du réduit - 64 100 BAYONNE
Tel. 59 86 48

~~~~~  
Vends Morgan +4 1951 deux places roues pleines  
verte intérieur noir , très bon état mécanique  
avec petits frais carrosserie aux ailes avant  
et aux panneaux derrière les portes .  
Prix 450.000 francs belges . VANDERVEKEN  
102 Av.P.HYMONS - 1200 BRUXELLES

~~~~~  
Vends +8 bleu-marine intérieur cuir blanc
1982 - 11 000 Km prix 130 000 Frs - Michel
CORNET - 69 Bd. CARNOT - 31 000 TOULOUSE
Tel (60) 73 . 29 . 47



QUESTION PRATIQUE

Pensez à prévenir votre club de tous changements
d'adresse .

Si vous ne recevez plus le "NEWS" , prenez
contact avec votre Club , assurez-vous que nous
avons la bonne adresse et que votre cotisation
a été payée en temps utile . Merci



Joyeux Noël

et

Bonne Année !



JACQUES SAVOYE

*vous souhaite
un excellent week-end*

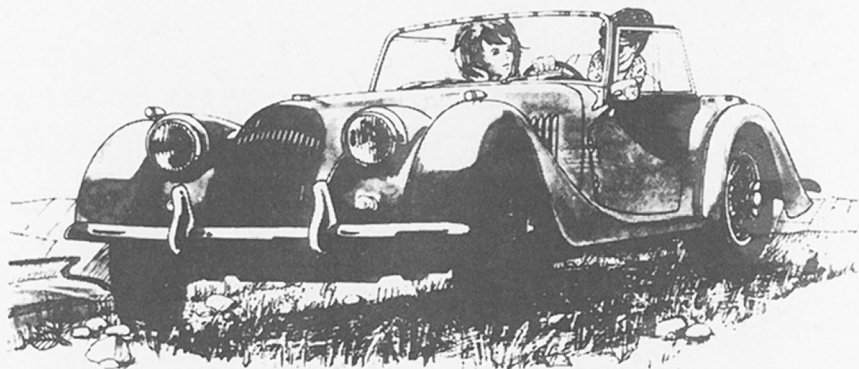

**Importateur exclusif MORGAN
depuis 34 ans**

**237, Bd Péreire - Paris 17^e
Tél. : 574.82.80**

COTISATIONS 1985

Si vous souhaitez adhérer au Club ou renouveler votre adhésion, nous vous rappelons que vos cotisations doivent nous parvenir à l'adresse suivante :

MORGAN CLUB DE FRANCE c/o C. KACHELMANN
23, avenue Jean Moulin 75014 PARIS

La cotisation de base annuelle est fixée à : 150 F

Supplément facultatif pour abonnement à
«MISCELLANY» (bulletin de la section anglaise)..... 170 F

1/2 tarif à partir du 1er Octobre, soit dito pour le
supplément facultatif 75 F

Bulletin à découper et à retourner avec votre chèque .

MORGAN CLUB DE FRANCE



BULLETIN D'ADHESION 1985

Je soussigné,

Nom Prénom

Adresse

..... Profession.....

Tél: 1) domicile 2) bureau

désire adhérer au MORGAN CLUB DE FRANCE, la description de mon
véhicule est la suivante : modèle Nombre de places

année..... Numéro d'immatriculation

couleur Numéro de chassis

Fait à le

Signature